

N°	Qté	Nom de la pièce
1	1	Guide bas
2	1	Sol
3	2	Poignée P810
4	4	Vis d'assemblage 4.8x41
5	2	Joint de finition
6	2	Insert fixation chariot
7	2	Chariot 40 KG
8	4	Vis 5x20
9	2	Capot rail 40 KG
10	4	Ecrou M5
11	2	Equerre suspension rail
12	4	Vis M5x10 (tête fraisée)
13	2	Activateur frein amortisseur
14	1	Frein amortisseur
15	1	Rail haut 40 KG
16	1	Traverse haute 52
17	4	Plat à coller 25 mm
18	1	Traverse intermédiaire 28
19	2	Joint de vitrage
20	4	Joint de vitrage
21	1	Traverse basse 52

Réf.	Quantité	Titre/Nom, désignation, matière, dimension etc			Article No./Référence	
Dessiné par A - D	Controlé par R.M	Approuvé par - date 06/12/2017	Modifié le	Nom fichier	Echelle 1 / 1	



Adresse postale :
ZA des Artisans, rue des Artisans
14670 SALINE, FRANCE
Tel : 02 31 39 59 97 / Fax : 02 31 23 12 22

FICHE TECHNIQUE PORTE COULISSANTE

PAGE 1

Version

Format

Brevet n°0700534

1- Découpe joint de vitrage poignée (longueur poignée - 70 mm)
 Découpe joint de vitrage traverse (largeur traverse)

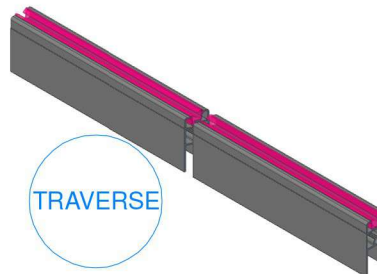
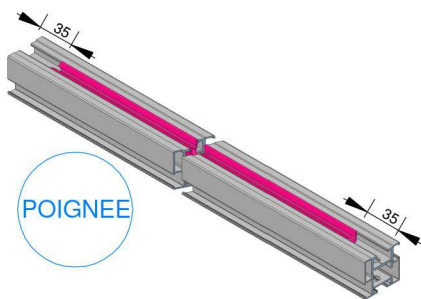

COTE JOINT DE FINITION

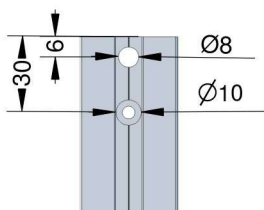

COTE REMPLISSAGE

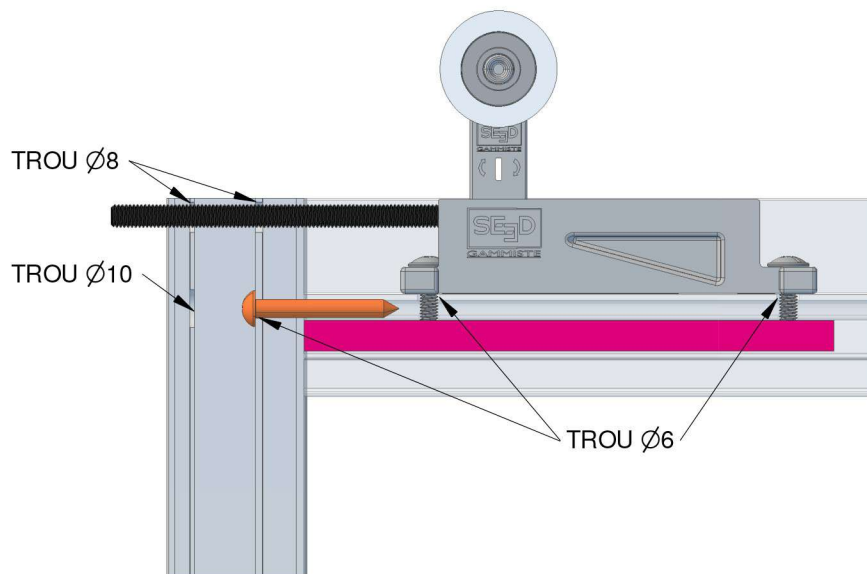
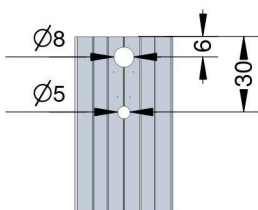

COTE JOINT DE FINITION

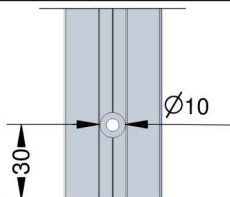

COTE REMPLISSAGE

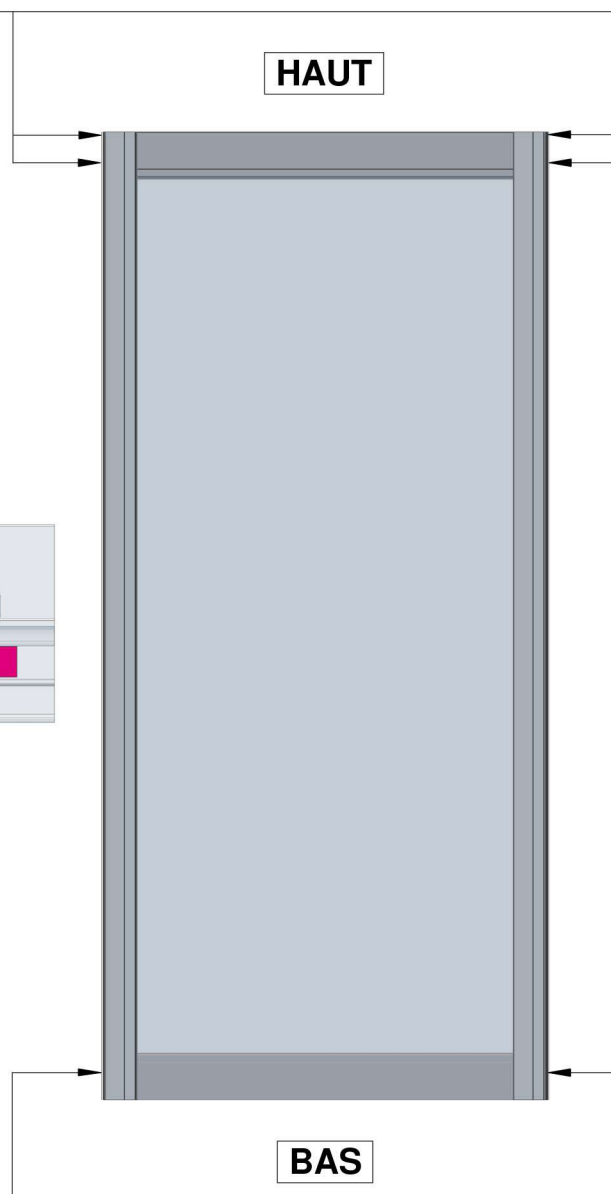
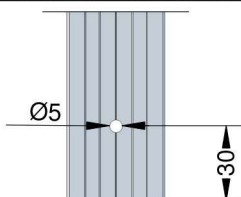

Réf.	Quantité	Titre/Nom, désignation, matière, dimension etc			Article No./Référence	
Dessiné par A-D	Contrôlé par R.M	Approuvé par - date 06/12/2017	Modifié le	Nom fichier	Echelle 1 / 1	



Adresse postale :
 ZA des Artisans, rue des Artisans
 14670 SALINE, FRANCE
 Tel : 02 31 39 59 97 / Fax : 02 31 23 12 22

FICHE TECHNIQUE PORTE COULISSANTE

Brevet n°0700534

ASSEMBLAGE

ETAPE 1:

POSITIONNEMENT DES INSERTS (FIXATION CHARIOT)

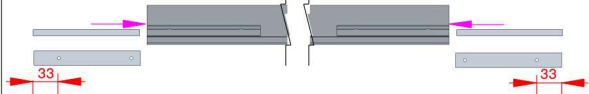

ETAPE 2:

METTRE L'EXTREMITÉ DE L'INSERT CONTRE LA TRAVERSE

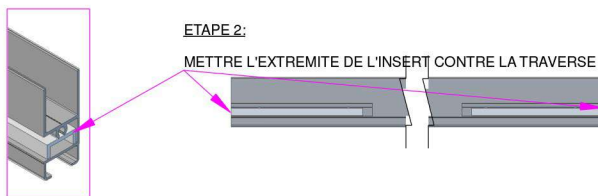

ETAPE 3:

POSITIONNEMENT DES CHARIOTS

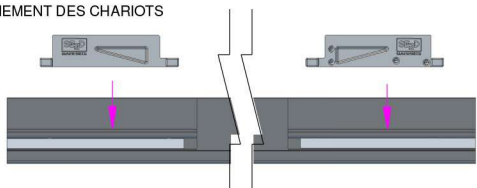

ETAPE 4:

VISSER LE CHARIOT ET L'INSERT AVEC LA VIS 5X20

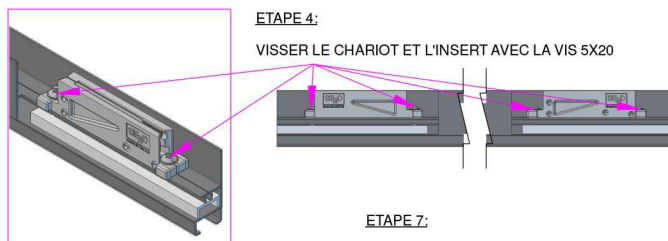

ETAPE 5:

POSITIONNER LES TRAVERSES HAUTE ET BASSE

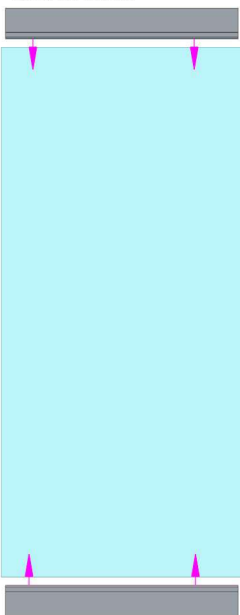

ETAPE 6:

ASSEMBLER LES TRAVERSES ET LE REMPLISSAGE



ETAPE 7:

POSITIONNER LES PROFILS POIGNEES

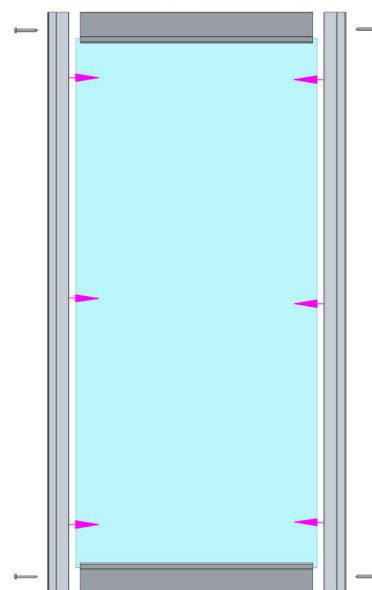

ETAPE 8:

ASSEMBLER LES PROFILS POIGNEES ET LE REMPLISSAGE

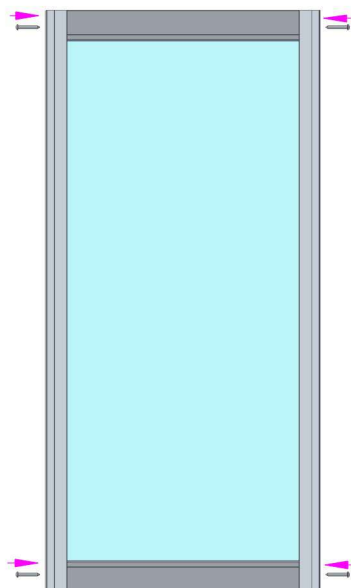

ETAPE 9:

VISSER LES PROFILS POIGNEES ET LES TRAVERSES AVEC LA VIS 4.8X41

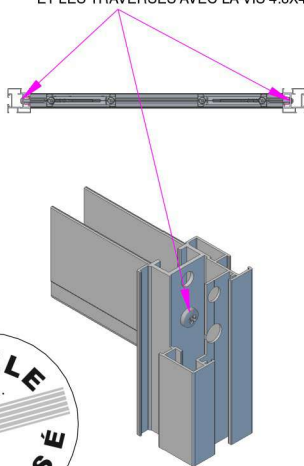

Brevet n°0700534

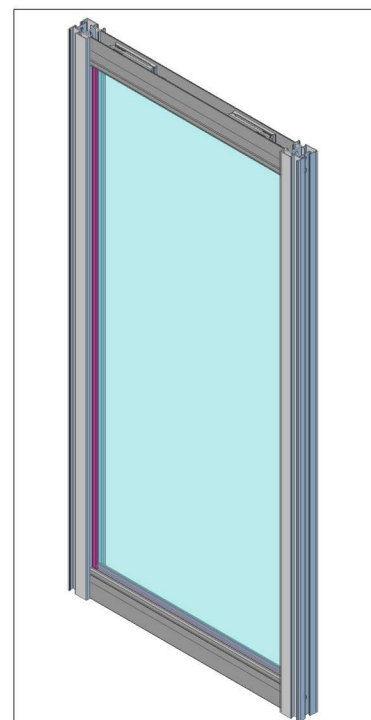

Réf.	Quantité	Titre/Nom, désignation, matière, dimension etc			Article No./Référence	
Dessiné par A-D	Controlé par R.M	Approuvé par - date 12-01-2018	Modifié le	Nom fichier	Echelle 1 / 1	



Adresse postale :
ZA des Artisans, rue des Artisans
14670 SALINE, FRANCE
Tel : 02 31 39 59 97 / Fax : 02 31 23 12 22

NOTICE D'ASSEMBLAGE

PAGE 1

Version

Format

ASSEMBLAGE

ETAPE 1:

POSITIONNEMENT DES INSERTS (FIXATION CHARIOT)

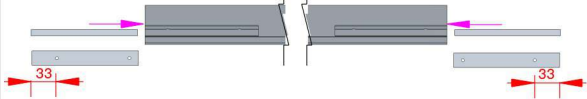

ETAPE 2:

METTRE L'EXTREMITÉ DE L'INSERT CONTRE LA TRAVERSE

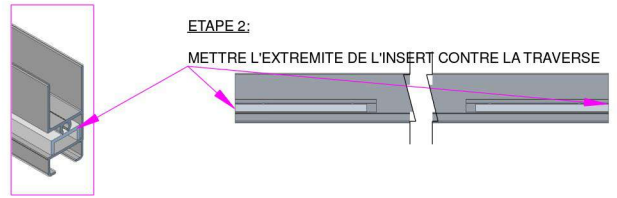

ETAPE 3:

POSITIONNEMENT DES CHARIOTS

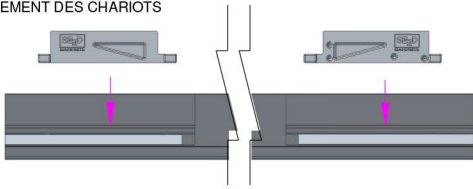

ETAPE 4:

VISSER LE CHARIOT ET L'INSERT AVEC LA VIS 5X20

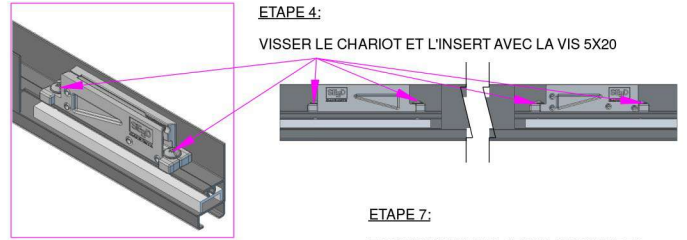

ETAPE 5:

POSITIONNER LES TRAVERSES HAUTE ET BASSE

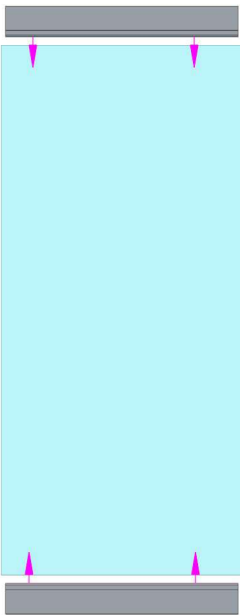

ETAPE 6:

ASSEMBLER LES TRAVERSES ET LE REMPLISSAGE



ETAPE 7:

POSITIONNER LES PROFILS POIGNEES

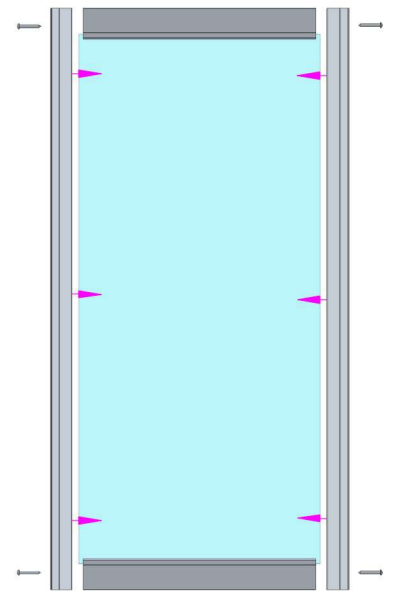

ETAPE 8:

ASSEMBLER LES PROFILS POIGNEES ET LE REMPLISSAGE

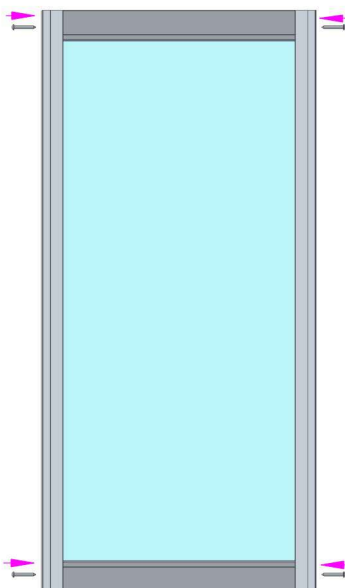

ETAPE 9:

VISSER LES PROFILS POIGNEES ET LES TRAVERSES AVEC LA VIS 4.8X41

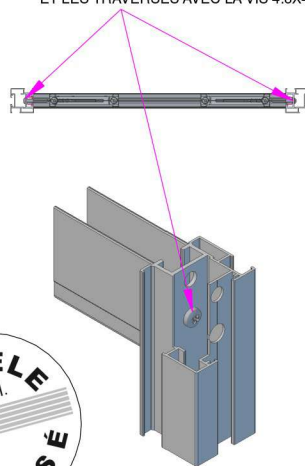

Brevet n°0700534

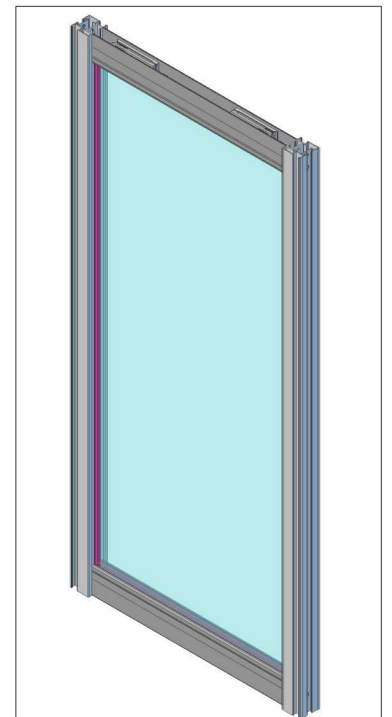

Réf.	Quantité	Titre/Nom, désignation, matière, dimension etc			Article No./Référence	
Dessiné par A-D	Contrôlé par R.M	Approuvé par - date 12-01-2018	Modifié le	Nom fichier	Echelle 1 / 1	



Adresse postale :
ZA des Artisans, rue des Artisans
14670 SALINE, FRANCE
Tel : 02 31 39 59 97 / Fax : 02 31 23 12 22

NOTICE DE FABRICATION

PAGE 1

Version

Format

POSE

1- FIXATION DU RAIL

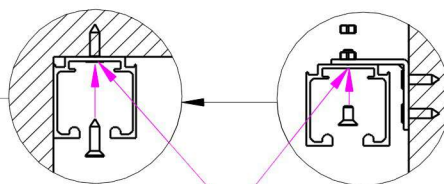

NOYER LA TETE DE VIS DANS LE RAIL

2- MISE EN PLACE CHARIOT,ACTIVATEUR ET FREIN

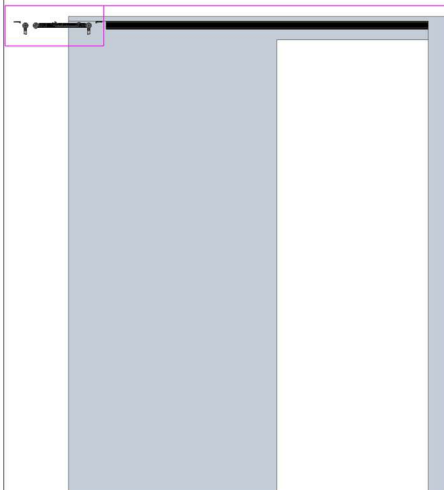

ATTENTION A L'ORDRE DE MISE EN PLACE:

- 1- MISE EN PLACE DE L'ACTIVATEUR 1 DANS LE RAIL (ATTENTION AU SENS)
- 2- CLIPPER LE FREIN 3 SUR LE CHARIOT 2
- 3- MISE EN PLACE DU CHARIOT 2 ET 3 DANS LE RAIL
- 4- MISE EN PLACE DU CHARIOT 4 DANS LE RAIL
- 5- MISE EN PLACE DE L'ACTIVATEUR 5 DANS LE RAIL (ATTENTION AU SENS)

ATTENTION AU SENS

ATTENTION AU SENS

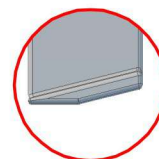
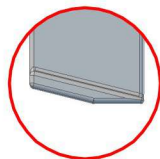

POSITIONNEMENT DES PIECES DANS LE RAIL

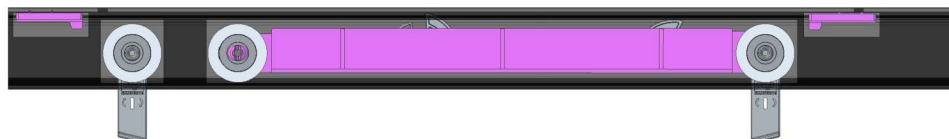

MISE EN PLACE DU DOIGT DE GUIDAGE

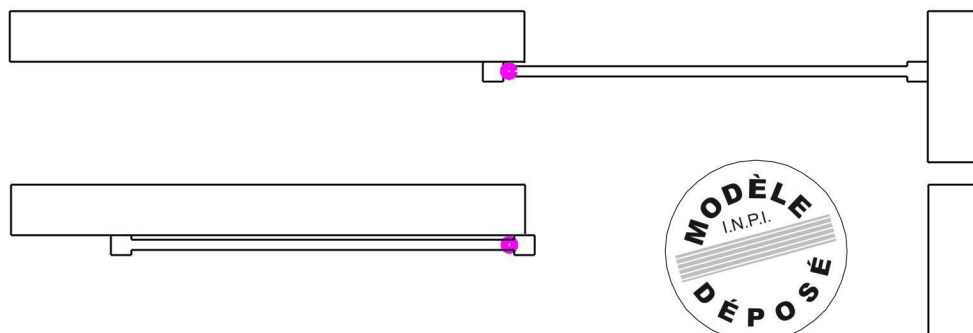
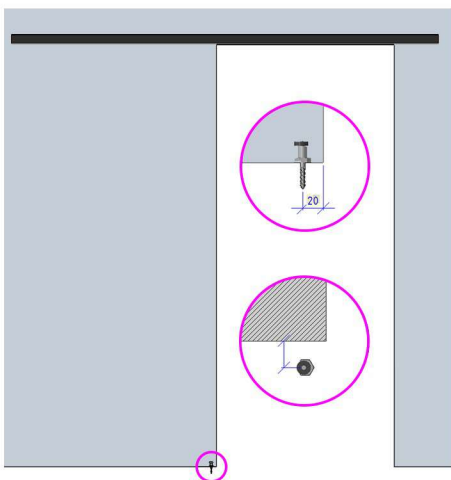

Brevet n°0700534

Réf.	Quantité	Titre/Nom, désignation, matière, dimension etc			Article No./Référence	
Dessiné par A-D	Contrôlé par R.M	Approuvé par - date 12-01-2018	Modifié le	Nom fichier	Echelle 1 / 1	
				NOTICE DE POSE		
Adresse postale : ZA des Artisans, rue des Artisans 14670 SALINE, FRANCE Tel : 02 31 39 59 97 / Fax : 02 31 23 12 22				PAGE 2		Version Format